

## MONTAVIMO INSTRUKCIJOS – LOC-CLICK

CHECK one | CHECK comfort | World of SPC

### PARUOŠIMAS

Apdorojant vinilines grindų dangas reikia laikytis grindų dangų apdirbimo taisyklių "Vergabe- und Vertragsordnung für Bauleistungen (VOB)", C dalies, DIN 18365 (Vokietija) arba atitinkamų grindų dangų darbams taikomų standartų, bendrai pripažintų profesinių taisyklių ir naujausių technikos reikalavimų.

Prieš pradėdami montuoti grindis, atidžiai perskaitykite šias montavimo rekomendacijas ir jų laikykitės montuodami..

### PASIRENGIMAS

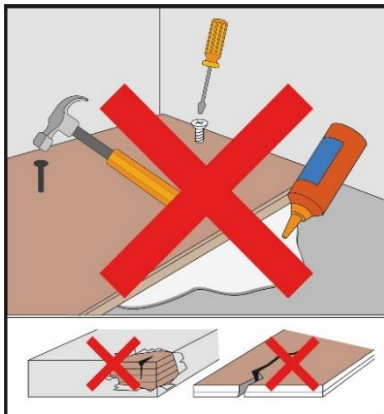

Nepaisant reguliarios kokybės kontrolės, negalima visiškai išvengti medžiagos defektų. Prieš montuodami grindų dangą patikrinkite, ar ji yra vienodos serijos (vizualiai vienoda) ir ar nėra defektų arba pažeidimų. Negalime pripažinti akivaizdžių defektų po montavimo ar pjaustymo. Atkreipkite dėmesį, kad grindų dangos negalima tvirtinti varžtais, klėjais ar vinimis.

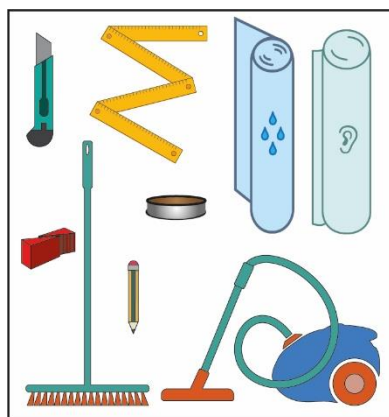

Montavimui rekomenduojame naudoti šiuos įrankius:

- Lankstymo liniuotė, pieštukas, braižomasis kvadratas, pjaustytuvas
- Jei reikia, šluota / dulkių siurblys
- Sieninė tarpinė
- smūgio garso paklotas (jei gaminyje nėra integruota smūgio garso izoliacija)
- Garų barjeras + aliuminio juosta (CHECK komfortui su

integruota kamštinė izoliacija)

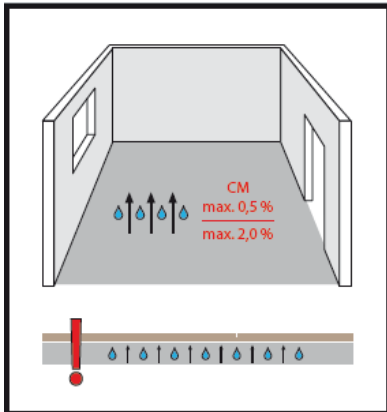
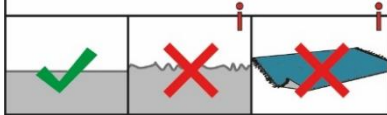
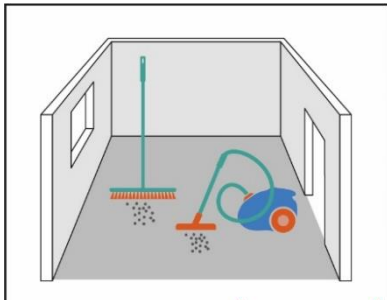

Pagrindas turi būti be įtrūkimų, švarus, atsparus slėgiui ir (arba) spaudimui ir visiškai sausas (VOB, C dalis, DIN 18365). Prieš įrengdami visiškai pašalinkite senas dangas nuo pagrindo, jei jos turi įtakos pagrindo lygumui. Pagrindo lygumas neturi nukrypti daugiau kaip +/- 3 mm per 1 m (DIN 18202). Jei reikia, liepkite grindų pagrindą patikrinti grindų montuotojui.

Patikrinkite pagrindo drėgnumą. Didžiausia leistina cementinio pagrindo drėgmė yra 2,0 %, grindų šildymo - 1,8 %. Naudojant anhidrito (kalcio sulfato) išlyginamąjį sluoksnį, didžiausia likutinė drėgmė yra 0,5 %, o naudojant grindinį šildymą - ne daugiau kaip 0,3 %..

Siekiant apsaugoti nuo kylančios drėgmės, naudojant CHECK comfort su integruota kamštine izoliacija būtina naudoti garų barjerą..

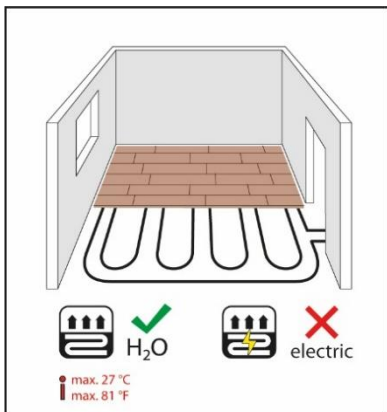

i max. 27 °C  
i max. 81 °F

Klojant ant karšto vandens grindų šildymo sistemų, išlyginamasis sluoksnis turi būti pagamintas pagal DIN18353 ir pašildytas, paruoštas dengimui (DIN EN1264 ir DIN4725). Dangos paviršiaus temperatūra neturi viršyti 27 °C..

Pastaba: grindų danga netinka elektriniam grindų šildymui.

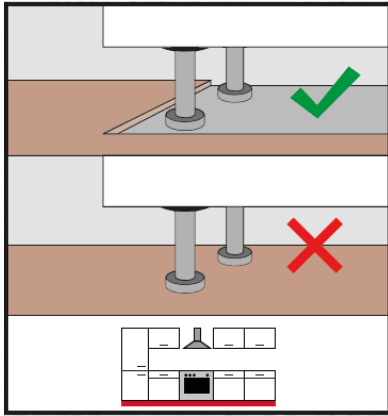

Įrengtos virtuvės ir įmontuojamos spintelės turi būti surinktos prieš montuojant. Ant grindų dangos įrengti neleidžiama.

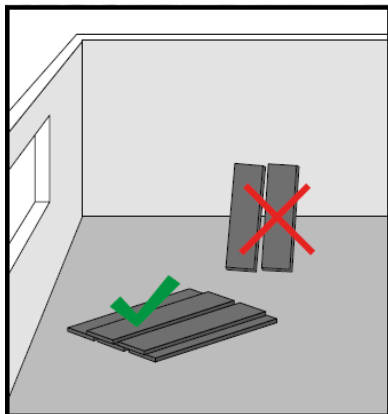

Atkreipkite dėmesį, kad pakuotės niekada nebūtų laikomos vertikaliai, o gulėtų ant lygaus paviršiaus..

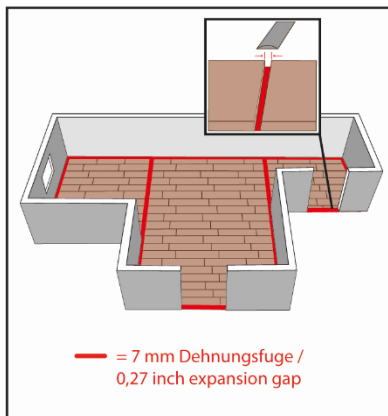

Prieš montuodami suplanuokite plėtimosi arba judėjimo siūles: Visuose perėjimuose prie patalpų ar kitų grindų dangų turi būti įrengta ne mažesnė kaip 7 mm pločio deformacinė siūlė. Tas pats taikoma didesniems plotams, kamputoms patalpoms, nejudamiems komponentams ir vietoms, pavyzdžiui, sienoms, kolonom, durų rėmams, laiptams ir šildymo vamzdžiams. Jei pagrindas (pvz., išlyginamasis sluoksnis) jau turi deformacinę siūlę, šioje vietoje taip pat turite sukurti siūlę vinilinėse grindyse. Jei plėtimosi arba judėjimo sandūra neįrengiama, atsakomybė tenka montuotojui..

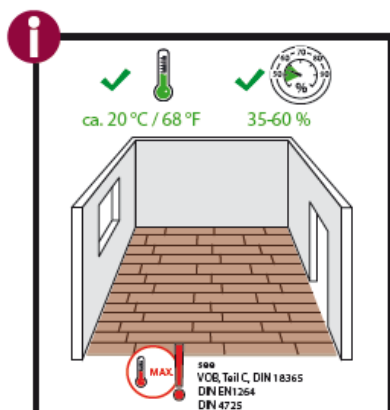

Atkreipkite dėmesį, kad gyvenamosioms patalpoms būdinga temperatūra turi būti palaikoma ištisus metus (VOB, C dalis, DIN 18365, DIN EN1264, DIN 4725). Patalpos oro temperatūra turėtų būti apie 20 °C, santykinė oro drėgmė - 35-60 %..

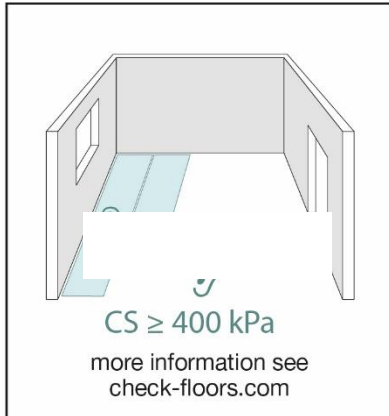

Naudokite vinilinėms grindims tinkamą smūgiams atsparų paklotą, kurio atsparumas spaudimui yra ne mažesnis kaip 400 kPa.

Jei gaminyje jau turi smūgio slopinimo pagrindą, galite jo nenaudoti.

## KLOJIMAS

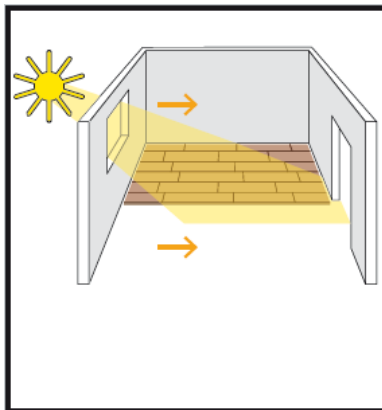

Lentas išdėliokite išilgai pagrindinio šviesos šaltinio, kad jos būtų nukreiptos į krintančią šviesą. Montavimas atliekamas iš kairės į dešinę. Click vinilo grindys turi būti klojamos kaip plaukiojančios grindys.

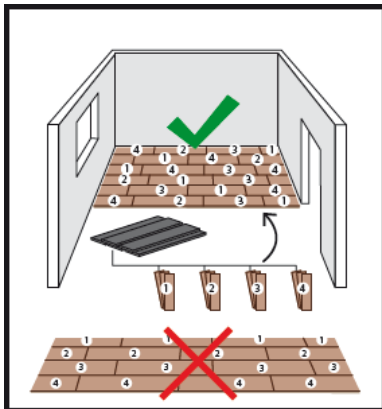

Prieš montuodami patikrinkite atskirų lentų spalvą ir struktūrą. Rekomenduojame sumaišyti keletą pakuočių, kad būtų pasiektas vienodas montavimo ir rūšiavimo pobūdis..

**Pastaba:** Kambaryje naudokite tik tos pačios partijos produktus.

**Iš anksto kruopščiai išmatuokite patalpą.** Gali prireikti pakoreguoti pirmojo elemento ilgį, kad neliktų mažesnio nei 30 cm lapo. Jei reikia, pirmosios eilės plokštės taip pat turi būti sutrumpintos, kad paskutinė eilė nebūtų per siaura (ne mažiau kaip 5-8 cm) (formulė: klojamo ploto ilgis : plokštės plotis).

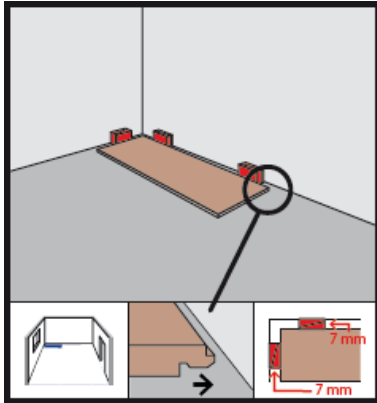

Pirmąją eilutę klokite taip, kad galvutės liežuvelis ir ilgoji pusė būtų atsukti į sieną. Pirmąją eilę prie sienos pritvirtinkite tarpinėmis (min. 7 mm)..

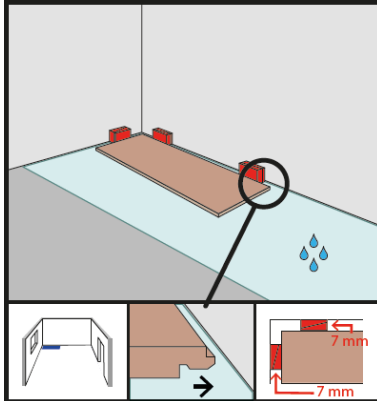

**PASTABA CHECK COMFORT:** Jei montuojate "CHECK comfort" su integruotu kamštiniu smūgio garso paklotu ant išlygintų grindų, nepamirškite garų barjero. Garų barjerą iš anksto pritvirtinkite "AluTape" juosta.

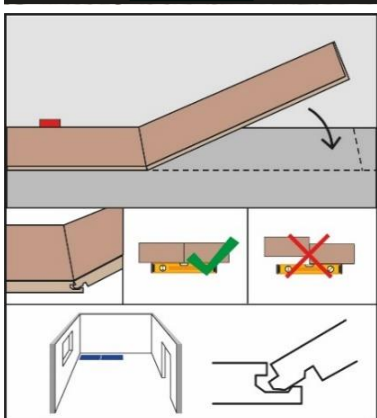

Spustelėkite plokštes į prieš tai buvusią plokštę nedideliu kampu priekyje. Įsitikinkite, kad plokštės yra visiškai lygios viena su kita.

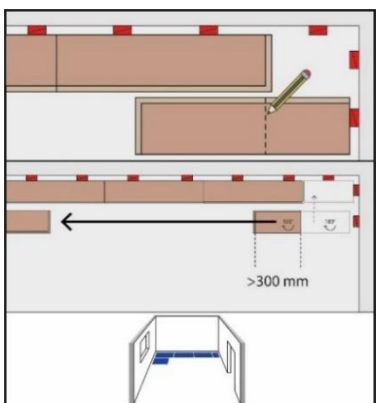

Kitą eilutę pradėkite nuo ankstesnėje eilutėje likusios plokštės. Tačiau likusios dalys turėtų būti bent 30 cm ilgio, kad būtų užtikrintas optimalus sukibimas.

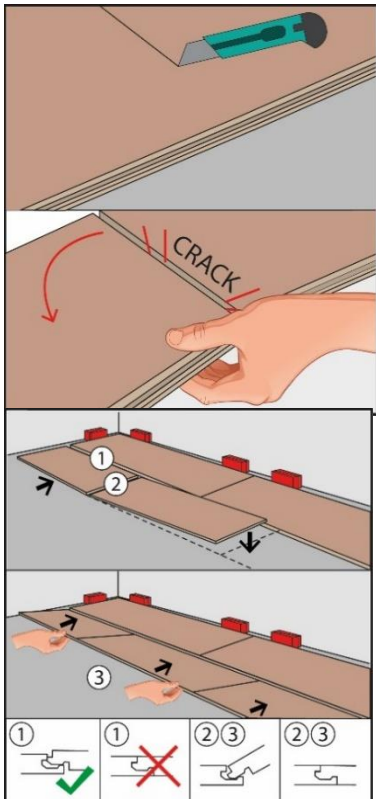

Atitinkamas plokštės galite sutrumpinti iki reikiamo dydžio, naudodami kampuotį ir kiliminės dangos peilį. Tada galite "nulaužti" plokštės kraštą.

Montuodami antrąją eilę elkitės taip pat, kaip ir montuodami pirmąją: pirmąją antrosios eilės plokštę statykite taip, kad galvutės liežuvėlis ir ilgoji pusė būtų nukreipta į pirmąją eilę. Tada įstatykite antrąją plokštę iš priekinės pusės, įkišdami antrosios plokštės liežuvėlį į pirmosios plokštės griovelį. Taip tęskite, kol bus visiškai sudėta antroji eilė. Tada sujungkite antrąją eilutę su pirmąja, įkišdami antrosios eilės liežuvėlį į pirmosios eilės griovelį. Norėdami tai padaryti, šiek tiek kilstelėkite visą eilę ir spustelėkite ją iki galo. Įsitinkinkite, kad galvutės kraštai neatsilaisvina.

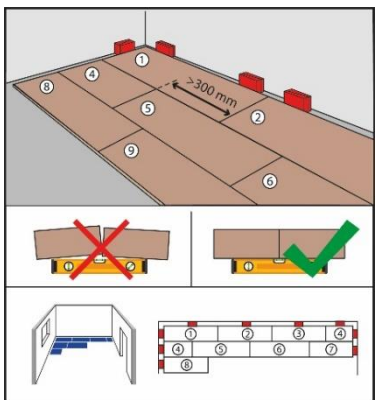

Taip pat elkitės ir dėliodami kitas eiles. Įsitinkinkite, kad plokštės yra visiškai lygios viena su kita. Įsitinkinkite, kad galvutės jungtys tarp eilučių yra nutolusios ne mažiau kaip 30 cm.

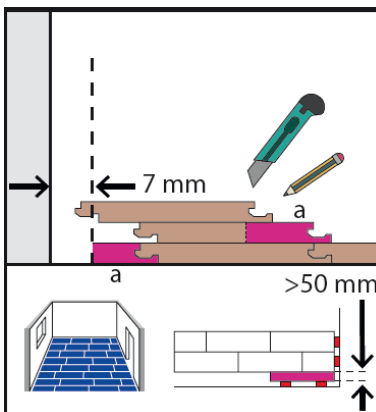

Kad tilptų paskutinė plokščių eilė, taip pat turite sutrumpinti jų plotį (žr. paveikslėlių kairėje). Atkreipkite dėmesį į kompensacinę jungtį.

## MONTAVIMAS SPECIALIOSE VIETOSE

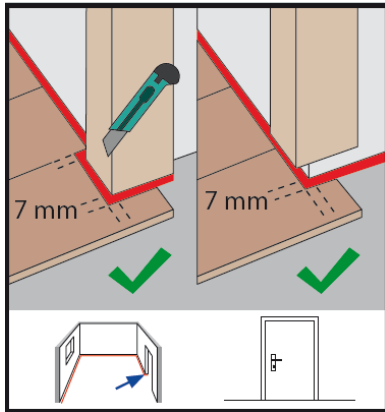

Medinius durų rėmus galima sutrumpinti. Norėdami tai padaryti, padėkite plokštę dekoru puse žemyn prie rėmo. Dabar tinkamu pjūklu sutrumpinkite durų rėmą išilgai plokštės. Vėliau plokštę galima paprasčiausiai įstumti po rėmu dekoru puse į viršų. Jei durų rėmo negalima sutrumpinti, atitinkamai supjaustykite plokštę pagal dydį ir laikykitės minimalaus 7 mm atstumo tarp kompensacinių siūlių perimetro..

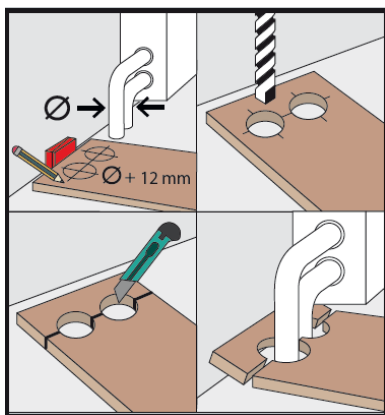

Jei, pavyzdžiui, šildymo vamzdžiai išsikiša iš grindų, iš pradžių plokštę nupjaukite iki reikiamo ilgio, tada padėkite plokštės elementą šalia reikiamos vietos ir išmatuokite bei pažymėkite įdubas sulankstomąja liniuote. Čia taip pat visada nepamirškite palikti bent 7 mm pločio tarpą aplink kompensacinę jungtį. Dabar galite išgręžti pažymėtas vietas. Tada pjaukite plokštę pagal tinkamus matmenis. Tada uždėkite ją už šildymo vamzdžio ir vėl tvirtai sumontuokite kartu su plokštėmis.